

CKP1000X
KOEAP31WT
OOP1000NZ



SV

Inbyggnadsugn

Bruksanvisning

Få ut mesta möjliga av din produkt



För snabb tillgång till manualer, how-to-guides, support med mera genom vår fotoregistrering, besök electrolux.com/register



Electrolux

VI TÄNKER PÅ DIG

Tack för att du väljer en Electrolux-produkt. Du har valt en produkt som grundar sig på årtionden av yrkeserfarenhet och innovation. Genial och elegant har den utformats med dig i åtanke. Så när du använder den, kan du vara trygg i vetskapen om att du får fantastiska resultat varje gång.

Välkommen till Electrolux.

Besök vår webbplats för att:



Få tips om användning, broschyrer, felsökning, service- och reparationsinformation:

www.electrolux.com/support



Registrera din produkt för bättre service:

www.registerelectrolux.com



Köpa tillbehör, förbrukningsvaror och originalreservdelar till din produkt:

www.electrolux.com/shop

KUNDTJÄNST OCH SERVICE

Vi rekommenderar att originalreservdelar används.

Ha följande uppgifter till hands när du kontaktar serviceavdelningen: Modell, PNC, serienummer.

Informationen står på märkplåten.

 Varnings-/viktig säkerhetsinformation

 Allmän information och tips

 Miljöinformation

Med reservation för ändringar.

INNEHÅLL

1. SÄKERHETSINFORMATION.....	5
1.1 Säkerhet för barn och handikappade.....	5
1.2 Allmän säkerhet.....	5
2. SÄKERHETSINSTRUKTIONER.....	7
2.1 Installation.....	7
2.2 Elektrisk anslutning.....	8
2.3 Använd.....	8
2.4 Underhåll och rengöring.....	9
2.5 Pyrolyrensrengöring.....	9
2.6 Lampa inuti produkten.....	10
2.7 Service.....	10
2.8 Kassering.....	10
3. PRODUKTBEKRIVNING.....	11
3.1 Allmän översikt.....	11
3.2 Tillbehör.....	11
4. SÅ HÄR SLÅR DU PÅ OCH STÄNGER AV UGNEN.....	13
4.1 Kontrollpanel.....	13
4.2 Display.....	13
5. FÖRE FÖRSTA ANVÄNDNING.....	16
5.1 Första rengöring.....	16
5.2 Första anslutning.....	16
5.3 Trådlös anslutning.....	16
5.4 Initial föruppvärmning.....	17
6. DAGLIG ANVÄNDNING.....	18
6.1 Så här ställer du in: Tillagningsfunktioner.....	18
6.2 Så här ställer du in: Tillagningshjälp.....	18
6.3 Värmefunktioner.....	19
6.4 Anvisningar om: Bakning med fukt.....	21
7. KLOCKFUNKTIONER.....	22
7.1 Beskrivning av klockfunktioner.....	22
7.2 Hur man ställer in: Klockfunktioner.....	22
8. ANVÄNDNING: TILLBEHÖR.....	25
8.1 Sätta in tillbehör.....	25
8.2 Använda teleskopskenor.....	25
8.3 Matlagningstermometer.....	26
9. TILLVALSFUNKTIONER.....	29
9.1 Så här sparar du: Favoriter.....	29
9.2 Automatisk avstängning.....	29
9.3 Kylfläkt.....	29
9.4 Mekaniskt lucklås.....	29
9.5 Så här använder du: Mekaniskt lucklås.....	30
10. RÅD OCH TIPS.....	32
10.1 Tillagningsrekommendationer.....	32
10.2 Bakning med fukt.....	32

10.3	Bakning med fukt - rekommenderade tillbehör.....	33
10.4	Tillagningstabeller för testinstitut.....	33
11.	SKÖTSEL OCH RENGÖRING.....	36
11.1	Anmärkningar om rengöring.....	36
11.2	Hur man tar bort: Ugnsstegar.....	36
11.3	Så här använder du: Pyrolytisk rengöring.....	37
11.4	Påminnelse om rengöring.....	38
11.5	Hur man tar bort och installerar: Luckan.....	38
11.6	Byte av: Lampa.....	39
12.	FELSÖKNING.....	41
12.1	Om produkten inte fungerar	41
12.2	Hur man hanterar: Felkoder.....	42
12.3	Serviceinformation.....	43
13.	ENERGIEFFEKTIVITET.....	44
13.1	Produktinformation och produktinformationsblad*.....	44
13.2	Energibesparing.....	44
14.	MENYSTRUKTUR.....	46
14.1	Meny.....	46
14.2	Undermeny för: Rengöring.....	46
14.3	Undermeny för: Tillval.....	46
14.4	Undermeny för: Uppkoppling.....	47
14.5	Undermeny för: Inställningar.....	47
14.6	Undermeny för: Service.....	48
15.	ENKELT!.....	49
16.	TA EN GENVÄG!.....	51

1. ⚠ SÄKERHETSINFORMATION

Läs noga de bifogade instruktionerna före installation och användning av produkten. Tillverkaren är inte ansvarig för eventuella personskador eller andra skador som uppkommit som ett resultat av felaktig installation eller användning. Förvara alltid bruksanvisningen på en säker och tillgänglig plats för framtida bruk.

1.1 Säkerhet för barn och handikappade

- Denna produkt kan användas av barn från 8 års ålder och uppåt, och av personer med nedsatt fysisk, sensorisk eller mental förmåga, samt av personer med bristande erfarenhet och kunskap, om de övervakas eller instrueras beträffande hur produkten används på ett säkert sätt och förstår de risker som är förknippade med användningen. Barn under 8 år eller personer med mycket omfattande och komplexa funktionshinder ska inte vara i närheten av produkten om de inte är under uppsikt.
- Låt inte barnen leka med produkten och mobila enheter med My Electrolux.
- Håll allt förpackningsmaterial utom räckhåll för barn och kassera det på lämpligt sätt.
- **WARNING:** Barn och husdjur ska hållas borta från produkten när den är igång eller när den svalnar. Åtkomliga delar blir heta under användning.
- Om produkten har ett barnlås, måste detta aktiveras.
- Barn får inte utföra städning och underhåll av produkten utan uppsikt.

1.2 Allmän säkerhet

- Endast behöriga personer får installera den här produkten och byta kabel.
- **WARNING:** Produkten och åtkomliga delar blir mycket varma under användning. Var försiktig så att du undviker att vidröra värmeelementen.

- Använd alltid ugnsvantar för att ta ut eller sätta in tillbehör eller eldfasta formar.
- Innan du utför något underhåll ska du koppla ur produkten från nätuttaget.
- **VARNING:** Kontrollera att produkten är avstängd innan du byter lampa för att undvika risken för elstötar.
- Använd inte produkten innan den installeras i den inbyggda strukturen.
- Använd inte ångrengörare vid rengöring av produkten.
- Använd inte skarpa rengöringsmedel med slipeffekt eller vassa metallskrapor för att rengöra ugnsluckans glasskivor eftersom dessa kan repa ytan, vilket i sin tur kan leda till att glaset spricker.
- Om nätsladden är skadad måste den bytas av tillverkaren, tillverkarens auktoriserade servicecenter eller personer med motsvarande utbildning, för att undvika elektrisk fara.
- Extra spill måste tas bort manuellt före pyrolytisk rengöring. Ta bort alla delar från ugnen.
- För att ta bort ugnsstegen drar du först ut den främre delen av ugnsstegen och sedan den bakre delen från sidoväggarna. Sätt tillbaka ugnsstegen i omvänd ordning.
- Använd endast matlagningstermometern som rekommenderas för den här produkten.

2. SÄKERHETSINSTRUKTIONER

2.1 Installation

WARNING!

Endast en behörig person får installera den här produkten.

- Avlägsna allt förpackningsmaterial.
- Installera eller använd inte en skadad produkt.
- Följ installationsinstruktionerna som följer med produkten.
- Var alltid försiktig när produkten rör sig eftersom den är tung. Använd alltid skyddshandskar och täckta skor.
- Dra aldrig produkten i handtaget.
- Installera produkten på en säker och lämplig plats som uppfyller installationskraven.
- Minsta avstånd till andra produkter ska beaktas.
- Innan produkten installeras ska du kontrollera att ugnsluckan öppnas enkelt utan motstånd.
- Produkten är utrustad med ett elektriskt kylsystem. Det måste användas tillsammans med det elektriska nätuttaget.
- Enheten för inbyggnad måste uppfylla stabilitetskraven enligt DIN 68930.

Skåpets minimihöjd (minimihöjd för skåpet under köksbänken)	578 (600) mm
Skåpets bredd	560 mm
Skåpets djup	550 (550) mm
Höjd på produktens främre del	594 mm
Höjd på produktens bakre del	576 mm
Bredd på produktens främre del	595 mm
Bredd på produktens bakre del	559 mm
Produktens djup	567 mm
Djupet på den inbyggda produkten	546 mm
Djup med öppen lucka	1027 mm
Minsta storlek på ventilationens öppning. Öppningen är placerad på botten baksidan	560 x 20 mm
Nätsladdslängd. Kabeln är placerad i det högra hörnet på baksidan	1500 mm
Monteringskruvar	4 x 25 mm

2.2 Elektrisk anslutning

VARNING!

Risk för brand och elektriska stötar.

- Alla elektriska anslutningar ska göras av en behörig elektriker.
- Produkten måste jordas.
- Se till att de parametrarna på märkskylten överensstämmer med elnätets elektricitet.
- Använd alltid ett korrekt installerat, stötsäkert och jordat eluttag.
- Använd inte grenuttag eller förlängningssladdar.
- Kontrollera så att du inte skadar stickkontakten och nätkabeln. Om produktens nätkabel behöver bytas måste det göras av vårt auktoriserade servicecenter.
- Låt inte nätkablar komma i kontakt med eller komma nära produktens lucka eller nichen nedanför produkten, speciellt inte när den är igång eller om luckan är het.
- Stötskyddet för strömförande och isolerade delar måste fästas på ett sådant sätt att det inte kan tas bort utan verktyg.
- Anslut stickkontakten till eluttaget först vid slutet av installationen. Kontrollera att stickkontakten är åtkomlig efter installationen.
- Anslut inte stickkontakten om vägguttaget sitter löst.
- Dra inte i anslutningssladden för att koppla bort produkten från eluttaget. Ta alltid tag i stickkontakten.
- Använd endast rätt isoleringsenheter: strömbrytare, säkringar (säkringar av skruvtyp tas ur hållaren), jordfelsbrytare och kontaktorer.
- Den elektriska installationen måste ha en isolationsenhet så att du kan koppla från produkten från nätet vid alla poler. Kontaktöppningen på isolationsenheten måste vara minst 3 mm bred.
- Stäng produktens lucka helt innan du ansluter kontakten till eluttaget.
- Denna produkt levereras med en huvudkontakt och en huvudkabel.

2.3 Använd

VARNING!

Risk för skador, brännskador, elstötar eller explosion föreligger.

- Denna produkt är endast avsedd för hushållsbruk.
- Ändra inte produktens specifikationer.
- Se till att ventilationsöppningarna inte är blockerade.
- Lämna inte produkten utan tillsyn under användning.
- Stäng av produkten efter varje användningstillfälle.
- Var försiktig när du öppnar produktens lucka medan produkten är igång. Het luft kan strömma ut.
- Använd inte produkten med våta händer eller när den är i kontakt med vatten.
- Tyng inte ner luckan när den är öppen.
- Använd inte produkten som arbets- eller avlastningsyta.
- Öppna produktens lucka försiktigt. Användning av ingredienser som innehåller alkohol kan producera en blandning av luft och alkohol.
- Låt inte gnistor eller öppna lågor komma i kontakt med produkten när du öppnar luckan.
- Placera inga lättantändliga produkter eller föremål som är fuktiga med lättantändliga produkter i, nära eller på produkten.

- Ge inte ut ditt Wi-Fi-lösenord.

WARNING!

Risk för skador på produkten föreligger.

- För att förhindra skador eller missfärgning på emaljen:
 - sätt inte eldfasta formar eller andra föremål direkt på produktens botten.
 - lägg inte aluminiumfolie direkt på ugnsbotten.
 - ställ inte hett vatten direkt i den heta produkten.
 - låt inte fuktiga kärl eller matvaror stå kvar i produkten efter att tillagningen är klar.
 - var försiktig när du tar bort eller monterar tillbehör.
- Missfärgning av emaljen eller den rostfria ytan påverkar inte produktens funktion.
- Använd en djup form för mjuka kakor. Fruktjuicer orsakar fläckar som kan bli bestående.
- Denna produkt är endast avsedd för matlagning. Den får inte användas för några andra ändamål, t.ex. för rumsuppvärmning.
- Ha alltid ugnsluckan stängd under matlagningen.
- Om produkten installeras i till exempel ett skåp, se till att skåpsdörren aldrig är stängd när produkten är i drift. Värme och fukt kan byggas upp bakom en stängd lucka och orsaka skador på produkten, skåpsmöblerna eller golvet. Stäng inte luckan förrän produkten har svalnat helt efter användning.

2.4 Underhåll och rengöring

WARNING!

Det finns risk för personskador, brand eller skador på produkten.

- Stäng av produkten och koppla bort den från eluttaget före underhåll.
- Se till att produkten har svalnat. Det finns även risk för att glaspanelerna kan spricka.
- Byt omedelbart ut luckans glaspaneler om de är skadade. Kontakta auktoriserat servicecenter.
- Var försiktig när du tar bort luckan. Luckan är tung!
- Rengör produkten regelbundet för att förhindra att ytmaterialiet försämras.
- Rengör produkten med en fuktig, mjuk trasa. Använd bara milda rengöringsmedel. Använd inte produkter med slipeffekt, skursvampar, lösningsmedel eller metallföremål.
- Om du använder en ugnssprej ska du följa säkerhetsanvisningarna på förpackningen.

2.5 Pyrolysrengöring

WARNING!

Risk för skador / brand / kemiska utsläpp (rök) i Pyrolysläget.

- Innan du utför en pyrolytisk självrengöringsfunktion eller funktion för Första användningstillfället ska du ta ut följande ur ugnsutrymmet:
 - alla överblivna matrester, olje- eller fettspill/rester.
 - alla löstagbara föremål (inklusive hyllor, sidoskenor som medföljer produkten) och särskilt kastruller, pannor, brickor, köksredskap som är behandlade med en non-stick-beläggning.
- Läs noggrant alla anvisningar om pyrolysrengöring.
- Håll barn och borta från produkten när pyrolysrengöring är igång. Ugnen blir mycket varm och varm luft släpps ut från ventilerna.

SÄKERHETSINSTRUKTIONER

- Pyrolyrensrengöring är en högtemperaturfunktion som kan avge ångor från matrester och byggnadsmateriel och därför bör användare:
 - tillse god ventilation under och efter varje pyrolyrensrengöring.
 - tillse god ventilation under och efter första användningstillfället vid användning vid maximal temperatur.
- Till skillnad från människan kan vissa fåglar och reptiler vara extremt känsliga mot potentiella ångor som släpps ut vid rengöringen i alla pyrolyrsugnar.
 - Se till att inte husdjur (särskilt fåglar) kommer i produktens närhet under och efter pyrolyrensrengöringen. Detta gäller även vid det första användningstillfället av produkten på maximal temperatur i ett välventilerat utrymme.
- Små husdjur kan också vara mycket känsliga mot de begränsade temperaturändringarna i närheten av alla pyrolyrsugnar när det pyrolytiska självrengöringsprogrammet används.
- Teflonbeläggningar på kastruller, stekpannor, brickor, köksredskap osv. kan skadas av den höga temperaturen vid pyrolytisk rengöring och kan även släppa ut skadliga ångor i små mängder.
- Ångor som släpps ut från pyrolyrsugnar/matlagningsrester är inte skadliga för människor, inklusive barn och eller personer med sjukdom.

2.6 Lampa inuti produkten

WARNING!

Risk för elektrisk stöt!

- När det gäller lampan/lamporna i denna produkt och reservlampor som säljs separat: Dessa lampor är avsedda att tåla extrema fysiska förhållanden i hushållsapparater, såsom temperatur, vibration, fuktighet eller är avsedda att signalera information om produktens driftsstatus. De är inte avsedda att användas i andra produkter eller som rumsbelysning i hemmet.
- Använd bara lampor med samma specifikationer.

2.7 Service

- Kontakta en auktoriserad serviceverkstad för reparation av produkten.
- Använd endast originaldelar.

2.8 Kassering

WARNING!

Risk för kvävning eller skador.

- Koppla loss produkten från eluttaget.
- Klipp av elkabeln nära produkten och kassera den.
- Ta bort luckspärren för att förhindra att barn eller husdjur blir instängda i maskinen.

3. PRODUKTBESKRIVNING

3.1 Allmän översikt

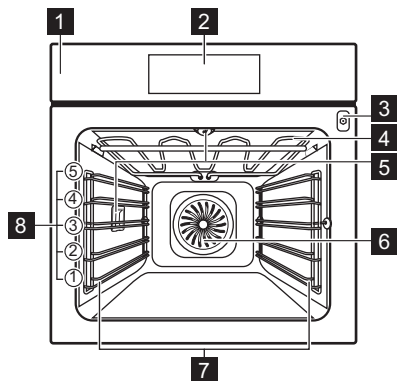

- 1 Kontrollpanel
- 2 Display
- 3 Uttag för matlagningstermometern
- 4 Värmeelement
- 5 Lampa
- 6 Fläkt
- 7 Ugnsstegar, borttagbara
- 8 Hyllplaceringar

3.2 Tillbehör

Galler

För kokkärl, bakformar och stekkärl.

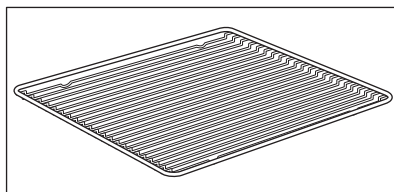

Bakplåt

För kakor och småkakor.

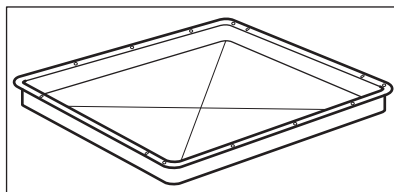

Grill- / stekpanna

För bakning och stekning eller som fettuppsamlingsfat.

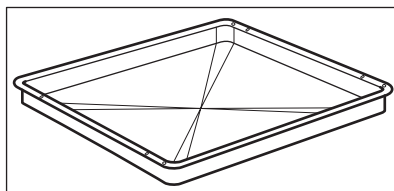

PRODUKTBESKRIVNING

Bakplåt

För småfranskor, kringlor och småkakor. Lämpar sig för ångfunktioner. Missfärgning av ytan påverkar inte funktionen.

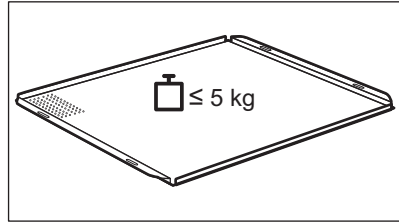

Matlagningstermometer

För mätning av temperaturen inuti maten.

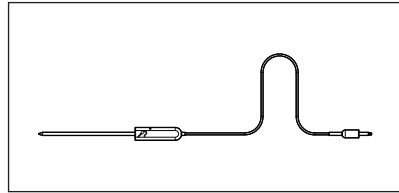

Teleskopskenor

För att sätta in och ta bort plåtar och galler enklare.

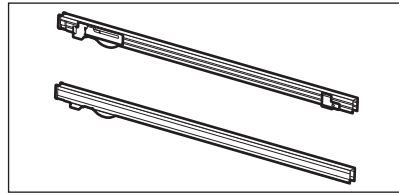

4. SÅ HÄR SLÅR DU PÅ OCH STÄNGER AV UGNEN

4.1 Kontrollpanel

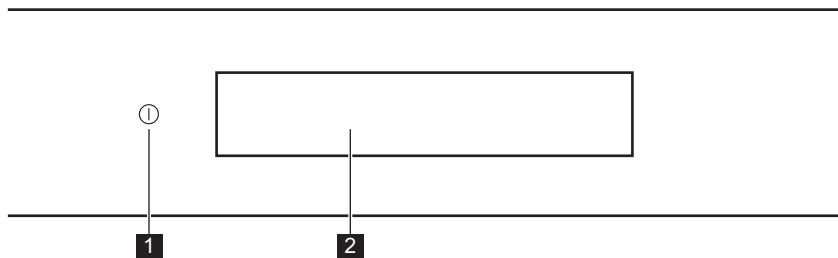

1	På / Av	Tryck och håll ned för att slå på och stänga av ugnen.
2	Display	Visar nuvarande ugnsställningar.









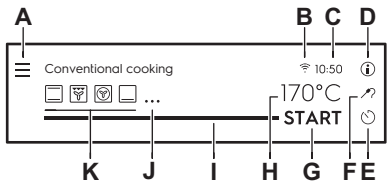



 Tryck på	 Flytta	 Tryck och håll ned
Vidrör ytan med fingertoppen.	Dra fingret över ytan.	Tryck på ytan i tre sekunder.

4.2 Display

	Efter påslagning visar displayen huvudskärmen med tillagningsfunktioner och standardtemperatur.
	Om du inte använder ugnen inom 2 minuter går displayen till viloläge.
	När du tillagar maten visar displayen de inställda funktionerna och andra tillgängliga alternativ.

SÅ HÄR SLÅR DU PÅ OCH STÄNGER AV UGNEN

 <p>The diagram shows a control panel with the following labels:</p> <ul style="list-style-type: none"> A: Menu icon (three horizontal lines) B: Wi-Fi icon C: Clock icon D: Information icon (i in a circle) E: Power button (circle with a dot) F: Temperature indicator (170°C) G: START/STOP button H: Temperature indicator (170°C) I: Indicator for preheating or cooking progress J: Plus/Minus buttons K: Function buttons (oven, grill, etc.) 	<p>Displayen med maximalt antal funktioner inställda.</p> <ul style="list-style-type: none"> A. Meny / Bakåt B. Wi-Fi (endast vissa modeller) C. Klockslag D. Information E. Timer F. Matlagningstermometer (endast vissa modeller) G. START/STOP H. Temperatur I. Förloppsindikator / Skjutreglage J. Mer K. Tillagningsfunktioner
---	--

<h2>Indikeringar på displayen</h2>				
<p>Grundindikeringar - för att navigera på displayen.</p>				
<p>OK</p> <p>För att bekräfta val/inställning.</p>	<p></p> <p>För att bekräfta val/inställning eller gå tillbaka en nivå i menyn.</p>	<p></p> <p>För att gå tillbaka en nivå i menyn/ängra senaste val.</p>	<p></p> <p>För att slå på och stänga av funktionerna.</p>	
<p>Ljudalarm funktionsindikeringar - när den inställda tillagningstiden har gått avges en ljudsignal.</p>				
<p></p> <p>Funktionen är på.</p>	<p></p> <p>Funktionen är på. Matlagningen avslutas automatiskt.</p>	<p></p> <p>Ljudalarm avstängt.</p>		
<h2>Timer-indikatorer</h2>				
<p></p> <p>För att ställa in funktionen: Fördröjd start.</p>	<p></p> <p>Avbryta inställningen.</p>	<p></p> <p>Timern startar när ugnsluckan har stängts.</p>	<p></p> <p>Timern startar när ugnen uppnår inställd temperatur.</p>	<p></p> <p>Timern startar när tillagningen startar.</p>
<h2>Indikatorer för luckfunktion</h2>				
<p></p> <p>Ugnsluckan är låst.</p>				

SÅ HÄR SLÅR DU PÅ OCH STÄNGER AV UGNEN

Wi-Fi-indikatorer - ugnen kan anslutas till WiFi.



Wi-Fi-anslutning påslagen.





Wi-Fi-anslutning avstängd.

5. FÖRE FÖRSTA ANVÄNDNING

VARNING!

Se säkerhetsavsnitten.

5.1 Första rengöring

		
Steg 1	Steg 2	Steg 3
Ta ut alla tillbehör och flyttbara ugnsstegar ur ugnen.	Torka av ugnen och tillbehören med en mjuk trasa med varmt vatten och mildt rengöringsmedel.	Sätt dit tillbehören och de löstagbara ugnsstegarna i ugnen.

5.2 Första anslutning



Displayen visar ett välkomstmeddelande när maskinen har anslutits första gången. Du måste ställa in: Språk, Ljusstyrka i display, Ljudvolym, Klockslag, Trådlös anslutning

5.3 Trådlös anslutning

För att ansluta ugnen behöver du:

- Trådlöst nätverk med internetanslutning.
- Mobil enhet ansluten till ditt trådlösa nätverk.

Ladda ner mobilappen och följ instruktionerna för kommande steg.



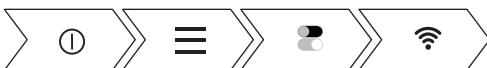

Steg 1	Slå på ugnen.
Steg 2	Tryck på:  . Välj: Inställningar / Uppkoppling.
Steg 3	 - dra eller tryck för att slå på: Wi-Fi:
Steg 4	Välj trådlöst nätverk med internetanslutning. Ugnens trådlösa modul startar inom 90 sekunder.

Ta en genväg!



Frekvens	WLAN 2,4 Ghz
	2 412–2 484 MHz
Protokoll	IEEE 802.11b DSSS/802.11g/n OFDM
Max. effekt	EIRP < 20 dBm (100 mW)

5.4 Initial föruppvärmning

 Värm upp den tomma ugnen före första användning.	
Steg 1	Ta ut alla tillbehör och flyttbara ugnsstegar ur ugnen.
Steg 2	Ställ in maxtemperatur för funktionen:  Låt ugnen stå på i en timme.
Steg 3	Ställ in maxtemperatur för funktionen:  Låt ugnen stå på i 15 minuter.
 Ugnen kan avge lukt och rök under föruppvärmning. Se till att rummet är ventilerat.	

6. DAGLIG ANVÄNDNING

⚠ VARNING!

Se säkerhetsavsnitten.

6.1 Så här ställer du in: Tillagningsfunktioner

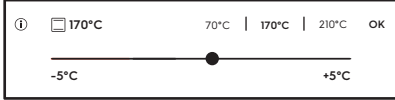
Steg 1	Slå på ugnen.
Steg 2	Välj en tillagningsfunktion. Standardtillagningsfunktionerna visas på displayen. För att se fler uppvärmningsfunktioner, tryck på: ● ● ● .
Steg 3	Tryck på: °C. Temperaturinställningarna visas på displayen. 
Steg 4	Ställ in temperaturen genom att dra reglaget med fingret.
Steg 5	Tryck på: OK.
Steg 6	Tryck på: START . Matlagningstermometer – du kan koppla in sensorn när som helst före eller under tillagningen.
STOP – tryck för att stänga av tillagningsfunktionen.	
Steg 7	Stäng av ugnen.

Ta en genväg!

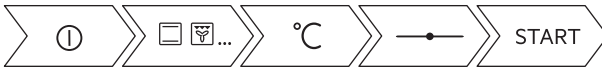

6.2 Så här ställer du in: Tillagningshjälp

Varje maträtt i denna undermeny har en föreslagen funktion och temperatur. Du kan ändra tiden och temperaturen.

För vissa maträtter kan tillagningen också styras med:

- Vikt automatisk
- Matlagningstermometer

I vilken grad maträtten ska tillagas:

- Röd eller Mindre
- Medium
- Välstekt eller Mer





Steg 1	Slå på ugnen.
Steg 2	Tryck på: 
Steg 3	Tryck på:  . Ange: Tillagningshjälp.
Steg 4	Välj maträtt eller mattyp.
Steg 5	Tryck på: START .

Ta en genväg!





6.3 Värmefunktioner







Standardtillagningsfunktioner





Tillagningsfunktion	Program
 Grill	För att grilla tunna matbitar och rosta bröd.
 Varmluftsgrillning	För stekning på en ugnsnivå av större stycken kött eller hel kyckling. För att bryna och göra gratänger.
 Varmluft	För att baka på upp till tre hyllpositioner samtidigt och för att torka mat. Ställ in temperaturen på 20 – 40 °C lägre än för Över-/undervärme.
 Fryst mat	För att tillaga snabbmat (som pommes frites, klyftpotatis och vårrullar) så att de blir knapriga.

DAGLIG ANVÄNDNING

Tillagningsfunktion	Program
 Över-/undervärme	För bakning och stekning på en ugnsnivå.
 Pizza/Paj	För att tillaga pizza. För att bryna ordentligt och få en knaprig botten.
 Undervärme	För bakning av kakor med knaprig botten och för att torka mat.

Speciella tillagningsfunktioner

Tillagningsfunktion	Program
 Konservering	För att konservera grönsaker (t.ex. pickles).
 Torkning	För torkning av frukt, grönsaker och svamp i skivor.
 Tallriksvärmning	För förvärmning av tallrikar före servering.
 Jäsning av deg	För att snabba på jäsningsprocessen av degen. Den håller degen elastisk och förhindrar dess yta från att torka.
 Upptining	För att tina mat (grönsaker och frukt). Upptiningstiden beror på mängden och storleken på det frysta livsmedlet.
 Gratinerig	För ugnsrätter som lasagne eller potatisgratäng. För att bryna och göra gratänger.

Tillagningsfunktion	Program
 Långsam tillagning	För tillredning av möra, saftiga stekar.
 Varmhållning	För varmhållning av maträtter.
 Bakning med fukt	Denna funktionen är för att spara energi under tillagningen. När du använder den här funktionen kan temperaturen i ugnen skilja sig från inställd temperatur. Restvärmen används. Värmeeffekten kan minska. För mer information, se avsnittet "Daglig användning", Anvisningar om: Bakning med fukt.
 Brödbakning	Med den här funktionen kan du baka bröd och bullar med professionellt resultat vad gäller krispighet, färg och glans.

6.4 Anvisningar om: Bakning med fukt

Denna funktion användes för att uppfylla kraven för energieffektivitet och ekodesign enligt EU 65/2014 och EU 66/2014. Test enligt EN 60350-1.

Ugnsluckan ska hållas stängd under tillagningen så att funktionen inte avbryts och att ugnen fungerar med högsta möjliga energieffektivitet.



När du använder den här funktionen släcks lampan automatiskt efter 30 sekunder.

För matlagningsinstruktioner, se kapitlet "Råd och Tips", Bakning med fukt. För allmänna energibesparingsanvisningar, se kapitlet "Energieffektivitet", Energibesparing.



7. KLOCKFUNKTIONER

7.1 Beskrivning av klockfunktioner

Klockfunktion	Program
Tillagningstid	För att ställa in tillagningstiden. Max är 23 tim. 59 min.
Startval	Ställ in när tidtagningen ska starta.
Slutalternativ	Ställ in vad som händer när tidtagningen slutar.
Fördröjd start	För att fördröja tillagningens start- och/eller sluttid.
Förlängning av tid	För att förlänga tillagningstiden.
Påminnelse	För att ställa in en nedräkning. Maximalt är 23 tim 59 min. Denna funktion påverkar inte ugnens funktioner i övrigt.

Startval	Kommentar
-	Tidtagning startar när du slår på den.
	Tidtagning startar när luckan har stängts.
	Tidtagning startar när tillagningen startar.
	Tidtagning startar när ugnen uppnår inställd temperatur.

7.2 Hur man ställer in: Klockfunktioner

Ställa in klockan	
Steg 1	Tryck på: 
Steg 2	Tryck på: Inställningar / Inställningar / Klockslag.
Steg 3	Dra och tryck för att ställa in tiden. Tryck på: OK eller 

Hur man ställer in tillagningstiden	
Steg 1	Välj uppvärmningsfunktion och ställ in temperaturen.
Steg 2	Tryck på: 

Hur man ställer in tillagningstiden

- | | |
|---------------|---|
| Steg 3 | Dra och tryck för att ställa in tiden. Tryck på: OK .
Timern startar nedräkningen omedelbart. |
|---------------|---|

Ta en genväg!



Hur man väljer start-/sluttid för tillagningen

- | | |
|---------------|--|
| Steg 1 | Välj uppvärmningsfunktion och ställ in temperaturen. |
|---------------|--|

- | | |
|---------------|-----------|
| Steg 2 | Tryck på: |
|---------------|-----------|

- | | |
|---------------|-----------|
| Steg 3 | Tryck på: |
|---------------|-----------|

- | | |
|---------------|--------------------------------------|
| Steg 4 | Tryck på: Startval / Slutalternativ. |
|---------------|--------------------------------------|

- | | |
|---------------|---|
| Steg 5 | Välj önskad: Startval / Slutalternativ. |
|---------------|---|

- | | |
|---------------|---------------------------|
| Steg 6 | Tryck på: OK eller |
|---------------|---------------------------|

Hur man ställer start- och sluttid för fördröjd matlagning

- | | |
|---------------|-----------|
| Steg 1 | Tryck på: |
|---------------|-----------|

- | | |
|---------------|--|
| Steg 2 | Dra och tryck för att ställa in tiden. Tryck på: OK . |
|---------------|--|

Ta en genväg!

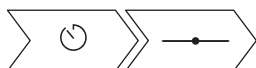

Hur man fördröjer starttid utan att ställa in sluttid för tillagningen

- | | |
|---------------|---|
| Steg 1 | Välj uppvärmningsfunktion och temperatur. |
|---------------|---|

KLOCKFUNKTIONER

Hur man fördröjer starttid utan att ställa in sluttid för tillagningen

Steg 2	Tryck på:  .
Steg 3	Tryck på: ● ● ● .
Steg 4	Tryck på: Fördröjd start.
Steg 5	Välj värdet. Tryck på: OK.

Hur man ställer in extra tid

När 10 % av tillagningstiden återstår och maten inte verkar vara klar, kan man förlänga tillagningstiden. Du kan också ändra ugnsfunktionen.

Steg 1	Tryck på önskad tidsikon för att förlänga tillagningstiden.
Steg 2	Välj också önskad ugnsfunktion för att ändra den.

Går det att ändra extra tiden?

Det är möjligt att återställa extra tid.

Steg 1	Tryck på:  .
Steg 2	Välj värdet på reglaget eller tryck en gång på önskad tidsikon för att ställa in tiden.
Steg 3	Tryck på: OK.

Hur man ändrar timerinställningar

Steg 1	Välj värdet på reglaget eller tryck på önskat tidsvärde för att ändra tiden på timern.
Steg 2	Tryck på: OK.

Du kan ändra inställd tid när som helst under tillagningen.

8. ANVÄNDNING: TILLBEHÖR

8.1 Sätta in tillbehör

Liten inbuktning upptill ökar säkerheten. Fördjupningarna ger också ett tippskydd. Den höga kanten runt hyllan förhindrar kokkärnen från att glida ner.

Galler:

För in gallret mellan skenorna på ugnstegen .

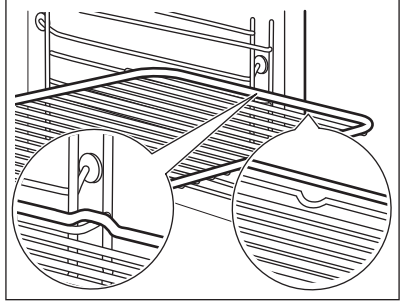
**Bakplåt /Djup form:**

Skjut in plåten mellan stegparen på önskad nivå.

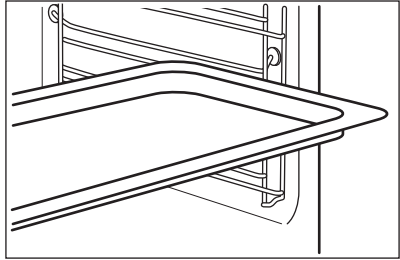
**Galler, Bakplåt /Djup form:**

Tryck in plåten mellan skenorna på hyllstöden och ugnsgallret på skenorna ovan.

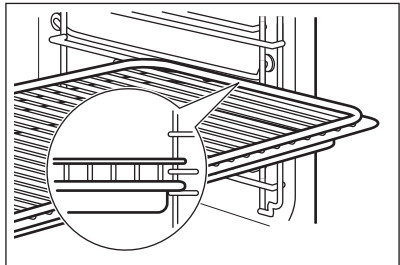

8.2 Använda teleskopskenor

Smörj inte teleskopskenorna.

Du måste skjuta tillbaka teleskopskenorna helt i ugnen innan du stänger ugnsluckan.

ANVÄNDNING: TILLBEHÖR

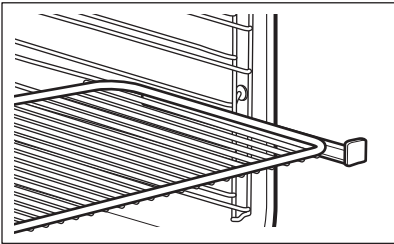
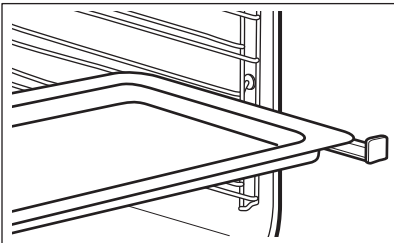
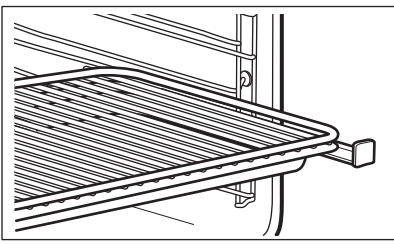
<p>Galler: Sätt gallret på teleskopskenorna.</p>	
<p>Långpanna: Sätt långpannan i teleskopskenorna.</p>	
<p>Galler och långpanna tillsammans: Sätt gallret och långpannan på teleskopskenorna.</p>	



8.3 Matlagningstermometer

Matlagningstermometer – mäter temperaturen inuti maten. Du kan använda den med varje tillagningsfunktion.

Två temperaturer kan ställas in:		
<p>°C Ugnstemperatur: minst 120 °C.</p>	<p> Tillagningstemperaturen.</p>	
För bästa resultat:		
Ingredienserna ska hålla rumstemperatur.	Den är inte lämplig för flytande rätter.	Under tillagning ska den vara inuti maten.

Ugnen beräknar en ungefärlig sluttid. Denna beror på mängden mat, inställd ugnsfunktion och temperatur.

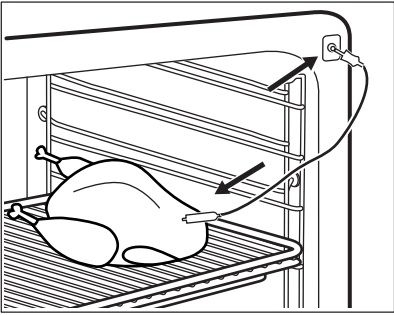
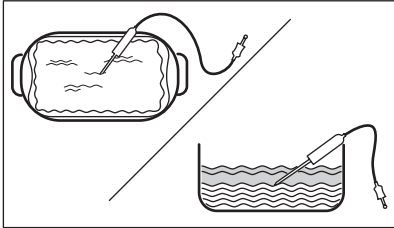
Så här använder du: Matlagningstermometer

Steg 1	Slå på ugnen.
Steg 2	Ställ in en tillagningsfunktion och, vid behov, ugnstemperatur.
Steg 3	Sätt in: Matlagningstermometer.
Kött, fågel och fisk	Gryta
Sätt i termometerspetsen i mitten av köttet eller fisken eller i den tjockaste delen. Se till att minst 3/4 av matlagningstermometeren är instucken.	Sätt i termometerspetsen exakt i grytans mitt. Matlagningstermometeren måste sitta stabilt under tillagningen. Sätt den i en massiv del av maten. Använd kanten på den ugnsfasta formen som stöd för matlagningstermometerens silikonhandtag. Matlagningstermometerens spets får inte vidröra den ugnsfasta formens botten. Täck över matlagningstermometeren med resten av ingredienserna.
	
Steg 4	Anslut matlagningstermometeren i uttaget framtill i ugnen. På displayen visas aktuell temperatur för: Matlagningstermometer.
Steg 5	 - tryck för att ställa in tillagningstemperaturen.
Steg 6	<ul style="list-style-type: none"> • • • - tryck för att ställa in önskat alternativ: • Ljudalarm - signalen ljuder när maten når vald tillagningstemperatur. • Ljudalarm och avsluta matlagning - signalen ljuder och ugnen stängs av när maten når vald tillagningstemperatur. • Visa bara temperaturen – displayen visar aktuell tillagningstemperatur.

ANVÄNDNING: TILLBEHÖR

Steg 7	Välj funktion och tryck på: OK eller <.
Steg 8	Tryck på: START . En ljudsignal avges när maten når den inställda temperaturen. Du kan välja att stoppa eller fortsätta tillagningen för maten ska bli tillräckligt tillagad.
Steg 9	Dra ut matlagningstermometern ur uttaget och ta ut maten ur ugnen. <div style="border: 1px solid black; padding: 5px;"><p>⚠ VARNING! Då matlagningstermometern blir mycket varm finns risk att man bränner sig. Var försiktig när du drar ut den från kontakten och från maten.</p></div>



Ta en genväg!



9. TILLVALSFUNKTIONER



9.1 Så här sparar du: Favoriter

Du kan spara dina favoritinställningar, som tillagningsfunktion, tillagningstid, temperatur eller rengöringsfunktion. Du kan spara 3 favoritinställningar.

Steg 1	Slå på ugnen.
Steg 2	Välj önskad inställning.
Steg 3	Tryck på:  . Välj: Favoriter.
Steg 4	Välj: Spara aktuell inställning.
Steg 5	Tryck på + för att lägga till inställningen till listan av: Favoriter. Tryck OK.
 – tryck för att återställa inställningen.  – tryck för att avbryta inställningen.	

9.2 Automatisk avstängning

Av säkerhetsskal stängs ugnen av efter en tid om en uppvärmningsfunktion är igång och du inte ändrar några inställningar.

 (°C)	 (tim)
30 - 115	12.5
120 - 195	8.5
200 - 245	5.5
250 - Maximalt	3

Automatisk avstängning fungerar inte med funktionerna: Belysning, Matlagningstermometer, Sluttid, Långsam tillagning.

9.3 Kylfläkt

När ugnen är på, slås kylfläkten på automatiskt för att hålla ugnens ytor svala. Om du stänger av ugnen kan kylfläkten fortsätta att vara igång tills ugnen är sval.

9.4 Mekaniskt lucklås

Lucklåset är olåst när du köper ugnen.

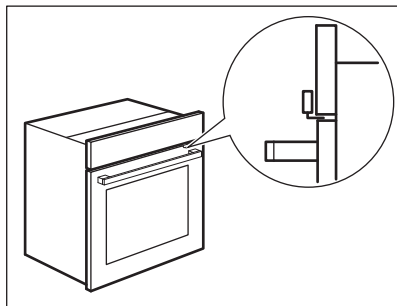

⚠ FÖRSIKTIGHET!

Flytta inte lucklåset vertikalt.
Tryck inte på lucklåset när du stänger ugnsluckan.

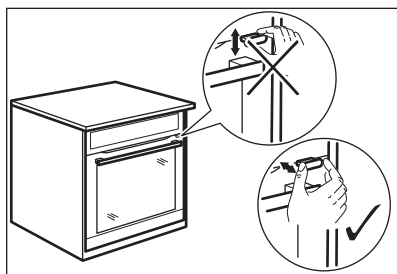

9.5 Så här använder du: Mekaniskt lucklås

Steg 1	Lås luckan genom att dra lucklåset framåt tills det låses på plats.
Steg 2	Lås upp luckan genom att trycka tillbaka lucklåset i panelen.

Öppna den låsta luckan

Du kan öppna luckan när lucklåset är låst.

Steg 1

Tryck på lucklåset något och öppna luckan genom att dra i den med handtaget.

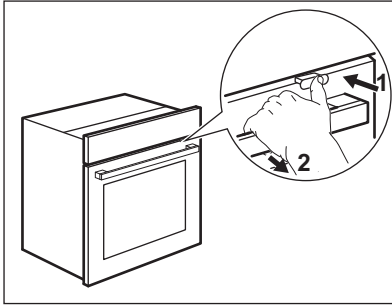

När du stänger luckan, se till att lucklåset är låst.

10. RÅD OCH TIPS

VARNING!

Se säkerhetsavsnitten.

10.1 Tillagningsrekommendationer



Temperaturen och gräddningstiderna i tabellerna är endast riktvärden. De beror på recepten samt på ingrediensernas kvalitet och mängd.





Din ugn kan ha andra bak-/stekegenskaper än din gamla ugn. Tabellerna nedan visar rekommenderade inställningar för temperatur, tillagningstid och hyllposition för specifika typer av mat.

Om du inte kan hitta inställningarna för ett visst recept kanske du kan använda inställningarna för ett liknande recept.

För mer matlagningsrekommendationer, se matlagningsstabeller på vår hemsida. Du hittar matlagningstips genom att kontrollera PNC-numret på märkskylten på främre ramen i ugnsutrymmet.





10.2 Bakning med fukt

För bästa resultat ska du följa förslagen som listas i tabellen nedan.

		 (°C)		 (min.)
Söta bullar, 16 st	långpanna eller djup form	180	2	25 - 35
Rulltårta	långpanna eller djup form	180	2	15 - 25
Hel fisk, 0,2 kg	långpanna eller djup form	180	3	15 - 25
Cookies, 16 st	långpanna eller djup form	180	2	20 - 30
Mandelbiskvier, 24 st	långpanna eller djup form	160	2	25 - 35
Muffins, 12 st	långpanna eller djup form	180	2	20 - 30
Matpaj, 20 st	långpanna eller djup form	180	2	20 - 30
Mördegskakor, 20 st	långpanna eller djup form	140	2	15 - 25
Tarteletter, 8 st	långpanna eller djup form	180	2	15 - 25

10.3 Bakning med fukt - rekommenderade tillbehör







Använd mörka och icke reflekterande burkar och formar. De absorberar värme bättre än ljusa färger och reflektiva formar.

 Pizzaform	 Ugnsform	 Portionsform	 Tårtbottenform
Mörk, icke reflekterande 28 cm i diameter	Mörk, icke reflekterande 26 cm i diameter	Keramik 8 cm diameter, 5 cm hög	Mörk, icke reflekterande 28 cm i diameter

10.4 Tillagningstabeller för testinstitut

Information till provanstalter

Tester enligt: EN 60350, IEC 60350.





 BAKNING PÅ EN NIVÅ. Bakverk i formar				
		 (°C)	 (min.)	
Lätt sockerkaka utan fett	Varmluft	140 - 150	35 - 50	2
Lätt sockerkaka utan fett	Över-/undervärme	160	35 - 50	2
Äppelpaj, 2 formar Ø20 cm	Varmluft	160	60 - 90	2
Äppelpaj, 2 formar Ø20 cm	Över-/undervärme	180	70 - 90	1



BAKNING PÅ EN NIVÅ. Småkakor







Använd den tredje hyllpositionen.

		 (°C)	 (min.)
Mördegskakor / Smördegskakor	Varmluft	140	25 - 40
Mördegskakor / Smördegskakor, förvärm den tomma ugnen	Över-/undervärme	160	20 - 30
Småkakor, 20 stycken/plåt, förvärm den tomma ugnen	Varmluft	150	20 - 35
Småkakor, 20 stycken/plåt, förvärm den tomma ugnen	Över-/undervärme	170	20 - 30



BAKNING PÅ FLERA NIVÅER. Småkakor

		 (°C)	 (min.)	
Mördegskakor / Smördegskakor	Varmluft	140	25 - 45	1 / 4
Småkakor, 20 stycken/plåt, förvärm den tomma ugnen	Varmluft	150	23 - 40	1 / 4
Lätt sockerkaka utan fett	Varmluft	160	35 - 50	1 / 4



GRILL



Förvärm den tomma ugnen i 5 minuter.



Grillning med maximal temperaturinställning.



Rosta



Grill



(min.)

1 - 3



5

Nötstek, vänd efter halva tiden

Grill

24 - 30

4

11. SKÖTSEL OCH RENGÖRING

⚠ VARNING!

Se säkerhetsavsnitten.

11.1 Anmärkningar om rengöring

 Rengöringsmedel	Torka av framsidan av ugnen med en mjuk trasa med varmt vatten och mildt rengöringsmedel.
	Använd en rengöringslösning för att rengöra metalldelar.
	Rengör fläckar med ett mildt rengöringsmedel.

 Används varje dag	Rengör ugnsutrymmet efter varje användningstillfälle. Fettansamling eller andra matrester kan leda till eldsvåda.
	Låt inte maten stå i ugnen längre än 20 minuter. Torka av ugnsutrymmet med en mjuk trasa efter användning.

 Tillbehör	Rengör alla ugnstillbehör efter varje användningstillfälle och låt dem torka. Använd en mjuk trasa med varmt vatten och mildt rengöringsmedel. Diska inte tillbehören i diskmaskin.
	Rengör inte tillbehör med nonstick-beläggning med ett rengöringsmedel med slipeffekt eller vassa föremål.

11.2 Hur man tar bort: Ugnsstegar

Ta bort ugnsstegarna vid rengöring av ugnen.

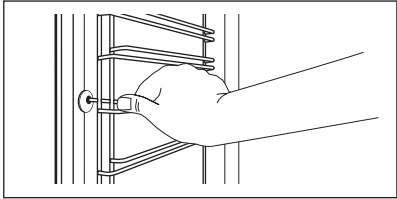
Steg 1	Stäng av ugnen och vänta tills den har svalnat.	
Steg 2	Dra först ut stegarnas främre del från sidoväggen.	

Steg 3	Dra ut stegen baktill från ugnsidan och ta bort den.	
Steg 4	Sätt tillbaka ugnstegarna i omvänd ordning. Styrpinnarnas avrundade ändar måste peka framåt.	

11.3 Så här använder du: Pyrolytisk rengöring

Rengör ugnen med pyrolytisk rengöring.

⚠ VARNING!

Det finns risk för brännskador.

⚠ FÖRSIKTIGHET!

Om andra produkter är monterade i samma skåp får de inte användas samtidigt som den här funktionen. Det kan skada ugnen.

Före den pyrolytiska rengöringen:

Stäng av ugnen och vänta tills den har svalnat.	Ta ut alla tillbehör och borttagbara stöd.	Rengör ugnsbotten och innerglaset på luckan med varmt vatten, mjuk trasa och mildt rengöringsmedel.
---	--	---

Steg 1	Steg 2	Steg 3
Slå på ugnen.	Tryck på: Meny/Rengöring.	Välj rengöringsläge.
Funktion	Rengöringsläge	Koktid
Snabb	Lätt rengöring	1 h
Normal	Normal rengöring	1 h 30 min
Intensiv	Grundlig rengöring	3 h

ⓘ När rengöringen startar är lampan släckt och kylfläkten går med högre hastighet.

STOP – tryck för att avsluta rengöringen innan den är klar.
Använd inte ugnen förrän luckans låssymbol försvinner från displayen.

11.4 Påminnelse om rengöring

När påminnelsen visas måste rengöringen göras.
Använd funktionen: Pyrolytisk rengöring.
Du kan aktivera och avaktivera påminnelsen i menyn: Inställningar.

11.5 Hur man tar bort och installerar: Luckan

Man kan ta loss och rengöra luckan och de inre glasrutorna. Antalet glaspaneler skiljer sig åt för olika modeller.

⚠ VARNING!

Luckan är tung.

⚠ FÖRSIKTIGHET!

Hantera glaset varsamt, särskilt runt den främre panelens kanter. Glaset kan gå sönder.

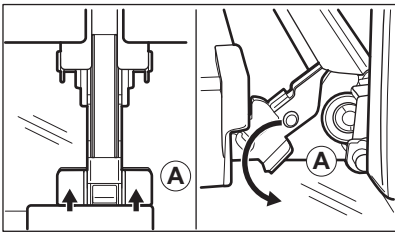
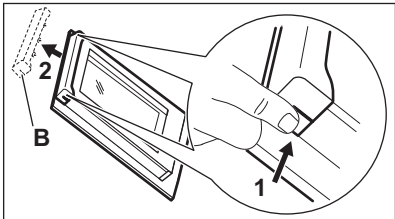
Steg 1	Öppna luckan helt.	
Steg 2	Lyft och tryck in klämspärarna (A) på de två gångjärnen till luckan.	
Steg 3	Stäng ugnsluckan till den första öppna positionen (ungefär 70° vinkel). Håll i luckan på båda sidorna och dra den ut från ugnen i en uppåtående vinkel. Lägg ner luckan med utsidan neråt på en mjuk handduk på ett stabilt underlag.	
Steg 4	Ta tag i lucklisten (B) på båda sidorna av luckans övre kant och tryck inåt för att frigöra klämlåset.	
Steg 5	Dra lucklisten framåt för att ta bort den.	
Steg 6	Håll glaset i överkanten ett i taget och dra dem uppåt och ut ur skenan.	

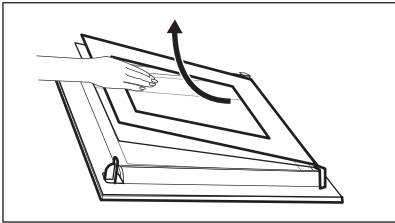
Steg 7	Rengör glaset med vatten och tvål. Torka luckglaset nogga. Diska inte glasskivorna i diskmaskin.	
Steg 8	Efter rengöring, utför stegen ovan i omvänd ordning.	
Steg 9	Sätt i det mindre ugnsglasets först, därefter det större och sist luckan.	

11.6 Byte av: Lampa

WARNING!

Risk för elektrisk stöt!
Lampan kan vara het.

Innan du byter lampan:

Steg 1	Steg 2	Steg 3
Stäng av ugnen. Vänta tills ugnen är kall.	Koppla bort ugnen från eluttaget.	Lägg en trasa i botten av ugnsutrymmet.

Övre lampa

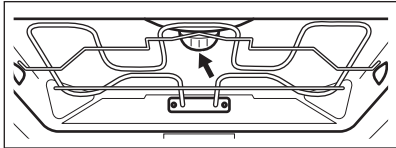
Steg 1	Ta bort glasskyddet genom att vrida på det.	
Steg 2	Rengör lampglaset.	
Steg 3	Byt ut lampan mot en lämplig lampa som tål 300 °C.	
Steg 4	Sätt tillbaka lampglaset.	

Sidolampa

Steg 1	Ta ut den vänstra stegen för att komma åt lampan.
Steg 2	Använd ett smalt och trubbigt föremål (t.ex. en tesked) för att avlägsna lampglaset.
Steg 3	Rengör lampglaset.
Steg 4	Byt ut lampan mot en lämplig lampa som tål 300 °C.
Steg 5	Sätt tillbaka lampglaset.
Steg 6	Sätt i vänster ugnssteg.

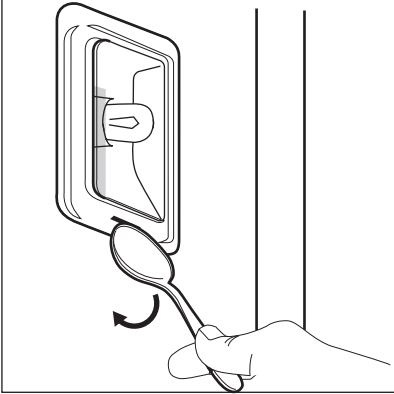

12. FELSÖKNING

VARNING!

Se säkerhetsavsnitten.

12.1 Om produkten inte fungerar ...



Ugnen slås inte på eller värms upp



Möjlig orsak



Lösning

Ugnen är inte ansluten till strömförsörjningen eller den är ansluten på fel sätt.

Kontrollera att ugnen är korrekt ansluten till strömförsörjningen.

Klockan är inte ställd.

Ställ in klockan, för mer information se kapitlet "Klockfunktioner", Hur man ställer in: Klockfunktioner.

Dörren är inte ordentligt stängd.

Stäng luckan helt.

Säkringen har gått.

Kontrollera om säkringen är orsaken till felet. Om problemet återkommer ska du kontakta en kvalificerad elektriker.

Barnlåset är aktiverat.

Se kapitlet "Meny", Undermeny för: Tillval.



Komponenter måste bytas ut



Beskrivning





Lösning

Glödlampan är trasig.



Byt lampa, för mer information se kapitlet "Underhåll och rengöring", Hur man byter: Lampa.



Strömavbrott stänger alltid av rengöringen. Upprepa rengöringen om det blir ett strömavbrott.

 Problem med WiFi-signalen.	
 Möjlig orsak	 Lösning
Fel på den trådlösa nätverkssignalen.	Kontrollera ditt trådlösa nätverk och din router. Starta om routern.
Ny router har installerats eller så har routerkonfigurationen ändrats.	För att konfigurera ugnen eller den mobila enheten igen, se kapitlet "Före första användning", Trådlös anslutning.
Den trådlösa nätverkssignalen är svag.	Flytta routern så nära ugnen som möjligt.
Den trådlösa signalen har påverkats av att mikrovågsugnen placerats för nära ugnen.	Stäng av mikrovågsugnen.



12.2 Hur man hanterar: Felkoder

När mjukvarufel uppstår visar displayen ett felmeddelande. I det här avsnittet får du en lista över problem du kan hantera själv.

 Kod och beskrivning	 Åtgärd
C2 – Matlagningstermometer i ugnsutrymmet genomgår Pyrolytisk rengöring.	Ta ut Matlagningstermometer.
C3 – luckan är inte helt stängd under Pyrolytisk rengöring.	Stäng luckan.
F111 – Matlagningstermometer är inte korrekt inkopplad i uttaget.	Sätt i Matlagningstermometer kontakt helt i uttaget.
F240, F439 – pekfälten på displayen fungerar inte som de ska.	Rengör ytan på displayen. Se till att det inte är någon smuts på pekfälten.
F601 – problem med Wi-Fi-signalen.	Kontrollera nätverksanslutningen. Se kapitlet "Före första användning", Trådlös anslutning.
F604 - Den första anslutningen till Wi-Fi misslyckades	Stäng av ugnen, slå på den och försök igen. Se kapitlet "Före första användning", Trådlös anslutning.

 Kod och beskrivning	 Åtgärd
F908 – ugnssystemet kan inte ansluta till kontrollpanelen.	Stäng av och sätt på ugnen.

Om något av dessa felmeddelanden fortsätter att visas på displayen, betyder det att ett felaktigt delsystem kan ha kopplats bort. I ett sådant fall ska du kontakta återförsäljaren eller ett auktoriserad serviceverkstad. Om något av dessa fel uppstår, fortsätter övriga ugnsfunktioner att fungera som vanligt.

 Kod och beskrivning	 Åtgärd
F602, F603 – Wi-Fi är inte tillgängligt.	Stäng av och sätt på ugnen.

12.3 Serviceinformation

Kontakta din återförsäljare eller en auktoriserad serviceverkstad om du inte kan avhjälpa felet. Information som kundtjänst behöver finns på märkplåten. Typskylten sitter på ugnsutrymmets yttre kant. Avlägsna inte märkskylten från ugnsutrymmet.

Vi rekommenderar att du antecknar uppgifterna här:	
Modell (MOD.)
Produktnummer (PNC)
Serienummer (S.N.)

13. ENERGIEFFEKTIVITET

13.1 Produktinformation och produktinformationsblad*

Leverantörens namn	Electrolux	
Modellbeskrivning	CKP1000X 944184864, 944184966 KOEAP31WT 944184826, 944184955 OOP1000NZ 944184862, 944184964	
Energieffektivitetsindex	61.2	
Energieffektivitetsklass	A++	
Energiförbrukning med en standardrätt, över/undervärme	1.09 kWh/program	
Energiförbrukning med en standardrätt, varmluft	0.52 kWh/program	
Antal kaviteter	1	
Värmekälla	Elektricitet	
Ljudstyrka	71 l	
Typ av ugn	Inbyggnadsugn	
Massa	CKP1000X	37.0 kg
	KOEAP31WT	38.0 kg
	OOP1000NZ	37.0 kg

* För Europeiska unionen enligt EU-förordningarna 65/2014 och 66/2014.
För Republiken Vitryssland enligt STB 2478-2017, bilaga G; STB 2477-2017, bilagorna A och B.
För Ukraina enligt 568/32020.

Energieffektivitetsklassen är inte tillämplig för Ryssland.

EN 60350-1 - Elektriska matlagningsprodukter för hushållsbruk - Del 1: Områden, ugnar, ångugnar och grillar - Funktionsprovning.

13.2 Energibesparing



Denna ugn har funktioner som låter dig spara energi under vanlig matlagning.

Kontrollera att ugnsluckan är ordentligt stängd när ugnen är igång. Öppna inte ugnsluckan för ofta under tillagning. Håll lucktätningen ren och se till att den inte har lossnat på något ställe. Använd metalltallrikar för att förbättra energibesparingen.

Om det är möjligt, undvik att förvärma ugnen före tillagning.

Håll pauser mellan tillagning så korta som möjligt när du förbereder flera rätter på en gång.

Laga mat med varmluft

När det är möjligt, använd varmluftsfunktionen för att spara energi.

Restvärme

Om ett program med tidvalet Varaktighet eller Sluttid aktiverat och om tillagningstiden är längre än 30 minuter, stängs värmeelementen automatiskt av tidigare med vissa ugnsfunktioner.

Fläkten och lampan fortsätter att vara igång. När du stänger av ugnen visar displayen restvärmen. Du kan använda den värmen för att hålla maten varm.

När tillagningen är längre än 30 minuter, sänk ugnstemperaturen till ett minimum 3-10 minuter innan tillagningen är klar. Restvärmen i ugnen fortsätter laga maten.

Använd restvärmen för att värma annan mat.

För varmhållning av mat

Välj lägsta möjliga temperaturinställning för att använda restvärme och hålla maten varm.

Restvärmeindikatorn eller temperaturen visas på displayen.

Laga mat med lampan släckt

Släck lampan under tillagning. Tänd den bara vid behov.

Bakning med fukt

För att spara energi under tillagningen.

När du använder den här funktionen släcks lampan automatiskt efter 30 sekunder. Du kan tända lampan igen men det kommer att minska den förväntade energibesparingen.

Standby-läge

Efter 2 minuter går displayen över i standby-läge.

14. MENYSTRUKTUR

14.1 Meny

Tryck på  för att öppna Meny.

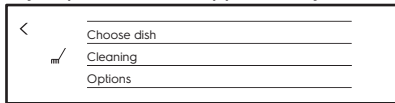

Menyalternativ		Användning
Favoriter		Förteckning av favoritinställningar.
Tillagningshjälp		Förteckning av automatiska program.
Rengöring		Förteckning av rengöringsprogram.
Tillval		Välja ugsinställningar.
Inställningar	Uppkoppling	Välja nätverksinställningar.
	Inställningar	Välja ugsinställningar.
	Service	Visar programvarans version och konfiguration.

14.2 Undermeny för: Rengöring

Undermeny	Program
Snabb	Varaktighet: 1 h.
Normal	Varaktighet: 1 h 30 min.
Intensiv	Varaktighet: 3 h.
Påminnelse om rengöring	Påminner dig om när ugnen ska rengöras.

14.3 Undermeny för: Tillval

Undermeny	Program
Belysning	Tänder och släcker lampan.

Undermeny	Program
Lampsymbol synlig	Lampsymbolen visas på displayen.
Barnlås	Förhindrar oavsiktlig påslagning av ugnen. När alternativet är påslaget visas texten "Barnlås" på displayen när du slår på ugnen. Aktivera ugnen genom att sätta kodbokstäverna i alfabetisk ordning. Luckan är låst när barnlåset är aktiverat och ugnen är avstängd.
Snabb uppvärmning	Förkortar uppvärmningstiden. Det är endast tillgängligt för vissa ugnsfunktioner.

14.4 Undermeny för: Uppkoppling

Undermeny	Beskrivning. Används för att:
Wi-Fi	Aktivera och avaktivera: Wi-Fi:
Fjärrstyrning	Aktivera och avaktivera fjärrstyrning. Alternativet visas endast efter påslagning av: Wi-Fi:
Nätverk	För att kontrollera nätverksstatus och signalstyrka på: Wi-Fi:
Automatisk fjärrstyrning	För att starta fjärrstyrningen automatiskt efter att ha tryckt . START. Alternativet visas endast efter påslagning av: Wi-Fi:
Glöm nätverk	Avaktivera aktuellt nätverk från automatisk anslutning till ugnen.

14.5 Undermeny för: Inställningar

Undermeny	Beskrivning
Språk	Ställ in språk på ugnen.
Klockslag	Ställer in aktuell tid och datum.
Visa klocka i standby	Sätter på och stänger av klockan.
Klocka i digital stil	Ändrar formatet på den visade tiden.

Undermeny	Beskrivning
Påminnelse om rengöring	Sätter på och stänger av påminnelsen.
Knappljud	Sätter på och stänger av tonen på pekkontrollerna. Det går inte att stänga av ljudet för: ⓪, STOP .
Alarm/Felsignal	Slår på och stänger av larmet.
Ljudvolym	Ställer in volymen på knappljud och signaler.
Ljusstyrka i display	Ställer in ljusstyrkan på displayen.

14.6 Undermeny för: Service







Undermeny	Beskrivning. Används för att:
Demoläge	Aktiverings-/avaktiveringskod: 2468
Licens	Information om licenser.
Programversion	Information om programversion.
Återställ alla inställningar	Återställer till fabriksinställningar.
Återställ alla pop-ups	Återställer alla meddelanden till originalinställningar.

15. ENKELT!



Före första användning måste du ställa in:

Språk	Ljusstyrka i display	Ljudvolym	Klockslag	Trådlös anslutning
-------	----------------------	-----------	-----------	--------------------



Bekanta dig med de grundläggande symbolerna på kontrollpanelen och displayen:

 På / Av	 Meny / Bakåt	 Wi-Fi	 Information	 Timer	 Matlagningstermometer	START / STOP	 Mer
--	---	--	--	--	--	--------------	---

Börja använda ugnen

Snabbstart	Sätt på ugnen och starta matlagningen med standardtemperaturen och tiden för funktionen.	Steg 1	Steg 2	Steg 3
		Tryck och håll in:  .	 ... – ställ in ugnsfunktionen.	Tryck på: START .
Snabb avstängning	Stänger av ugnen, displayen och meddelandet när som helst.	 – tryck och håll in tills ugnen stängs av.		

Börja tillagningen



Steg 1	Steg 2	Steg 3	Steg 4	Steg 5	Steg 6
 – tryck för att slå på ugnen.	 ... – välj funktion.	°C – tryck för att gå till temperaturinställningar.	 – ställ in temperaturen genom att dra med fingret.	OK – tryck för att bekräfta.	START – tryck för att starta tillagningen.

Lär dig att laga mat snabbt





Använd de automatiska programmen för att tillaga en rätt snabbt med standardinställningarna:

ENKELT!

Lär dig att laga mat snabbt

Tillagningshjälp	Steg 1	Steg 2	Steg 3	Steg 4
	Tryck på:  .	Tryck på:  .	Tryck på:  Tillagningshjälp.	Välj maträtt.

Använd snabbfunktionerna för att ställa in tillagningstiden eller ändra tillagningsfunktion

Snabbinställning av tidtagning	Steg 1	Steg 2
Välj de vanligaste tidtagningsinställningarna med genvägarna.	Tryck på:  .	Tryck på önskat tidtagningsvärde.
10 % Finish assist Använd 10 % Finish assist för att lägga till extra tid eller ändra tillagningsfunktionen när 10 % av tillagningstiden återstår.	+1 min +5 min +10 min – tryck på önskad tidssymbol för att förlänga tillagningstiden.	
	Ändra funktion: Tryck på önskad funktion:    ...	

16. TA EN GENVÄG!

Här kan du se alla smarta genvägar. Du hittar information om dem även i kapitlet om genvägar i bruksanvisningen.

Trådlös anslutning



Så här ställer du in: Tillagningsfunktioner

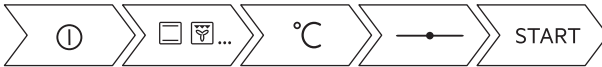

Så här ställer du in: Tillagningshjälp



Så här ställer du in: Tillagningstid



Så här fördröjer du: Tillagningens start- och sluttid





Så här avbryter du: Inställd tidtagning



Så här använder du: Matlagningstermometer



17. MILJÖSKYDD

Återvinn material med symbolen . Återvinn förpackningen genom att placera den i lämpligt kärl. Bidra till att skydda vår miljö och vår hälsa genom att återvinna avfall från elektriska och elektroniska produkter. Släng inte produkter märkta med symbolen  med hushållsavfallet. Lämna in produkten på närmaste återvinningsstation eller kontakta kommunkontoret.

www.electrolux.com/shop



867352542-E-392020

